

**THERMICAL (TK, TV)
EXCELLENT (EK, EV)
OPTIMAL (OK)**

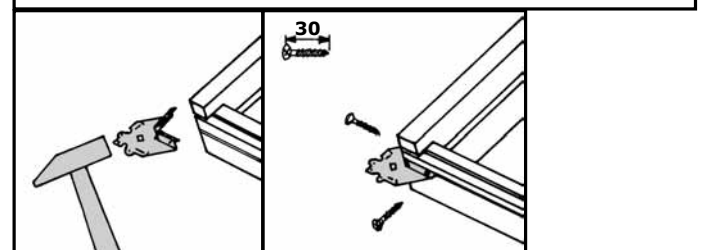

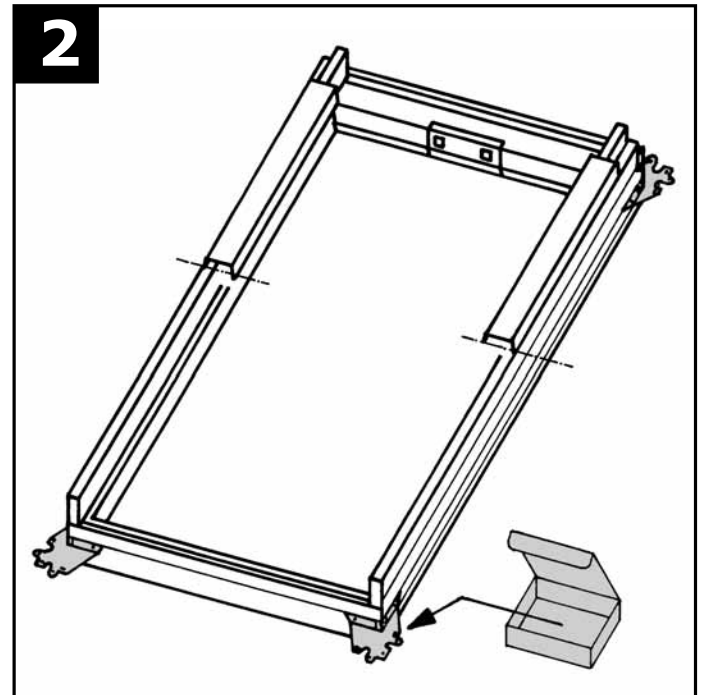

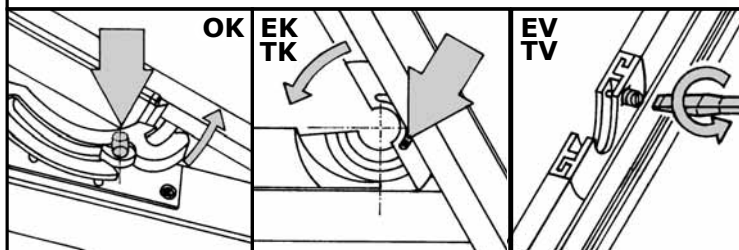

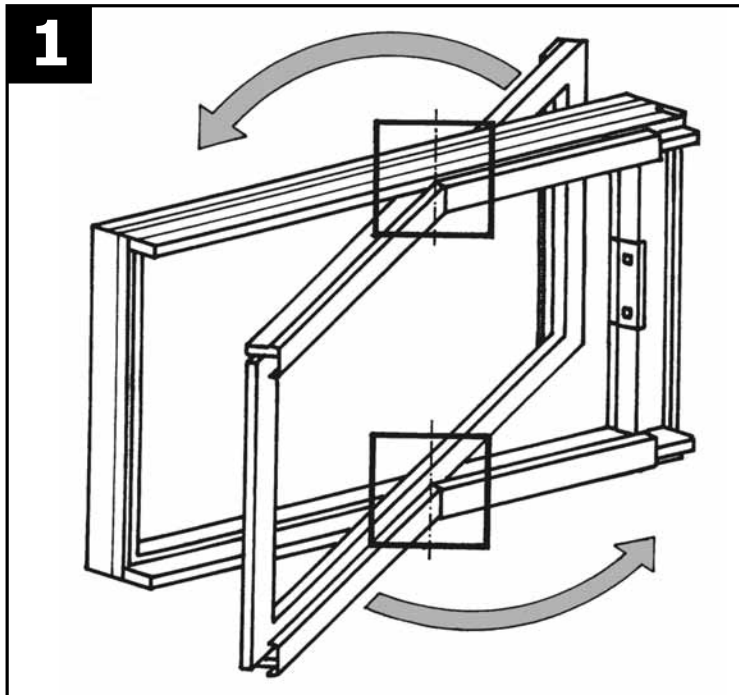
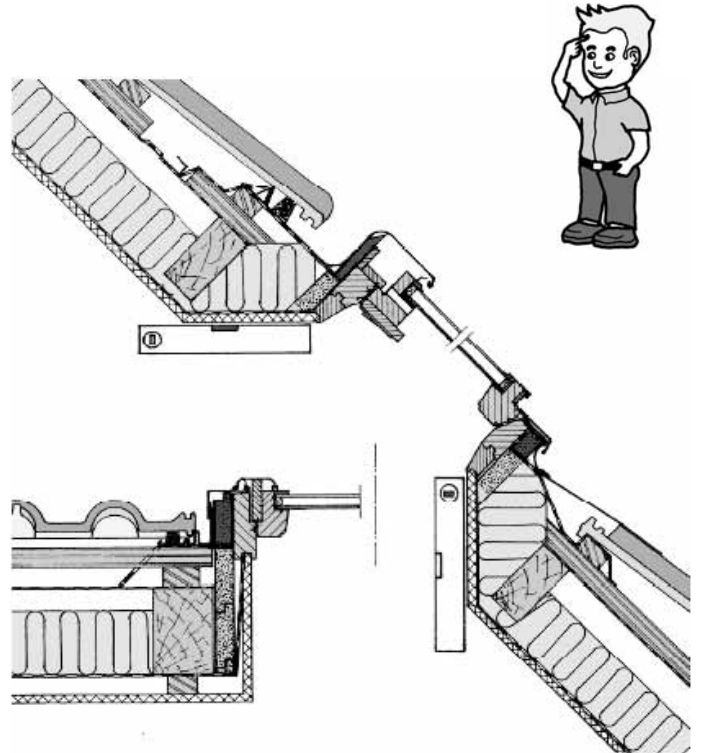
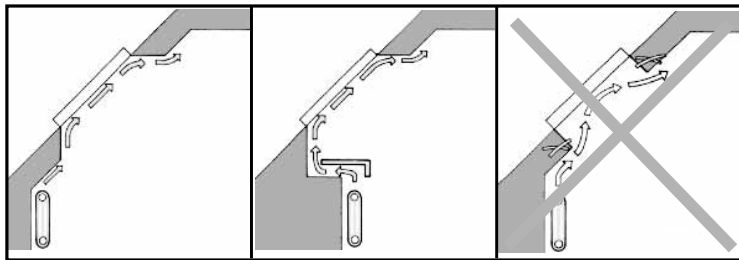
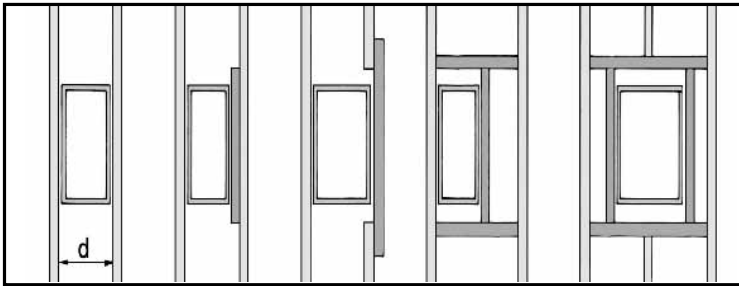
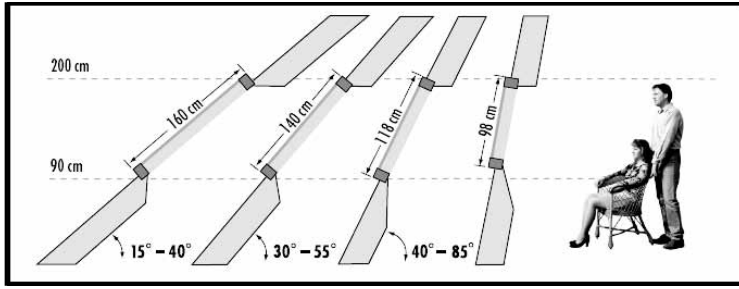
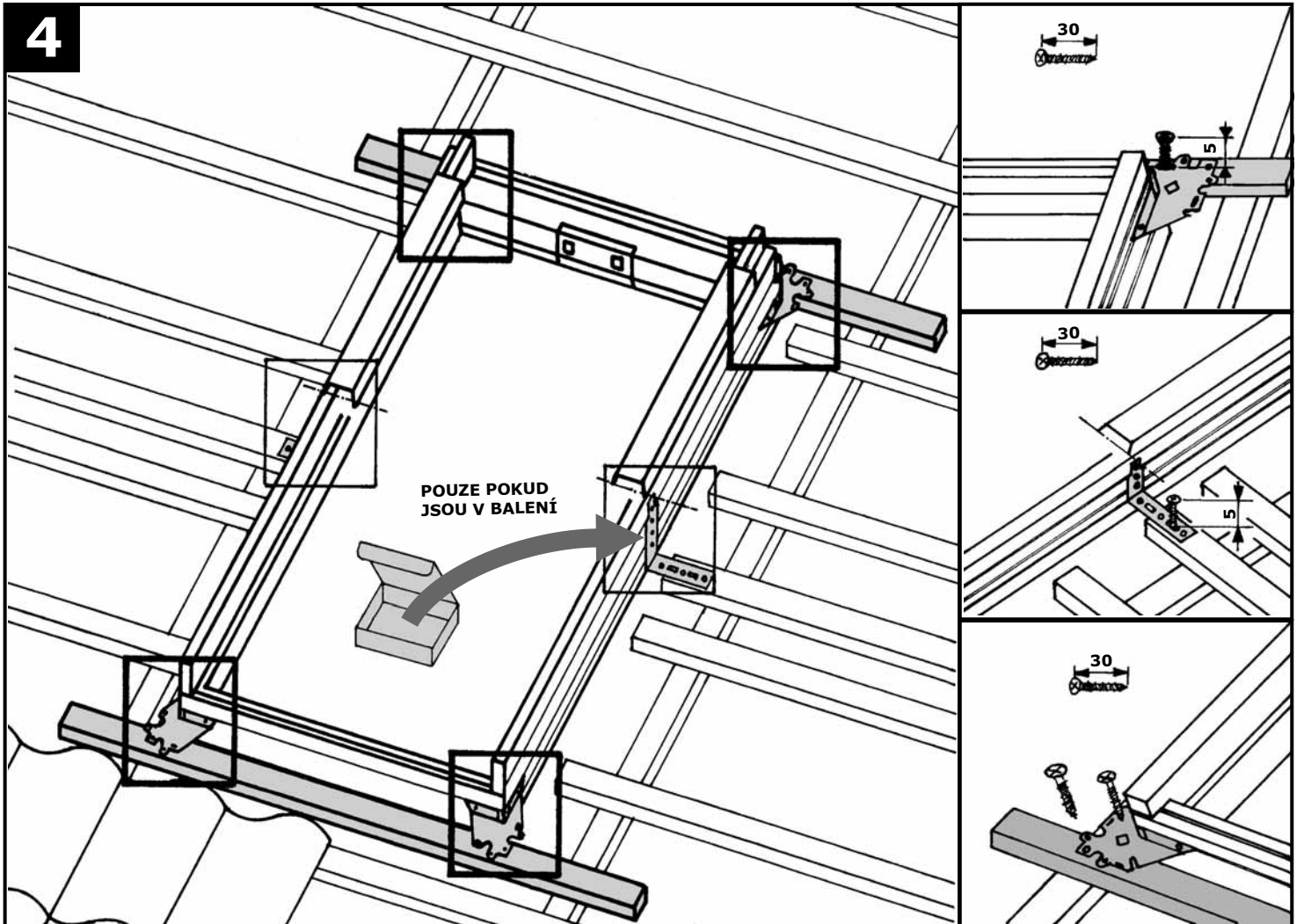
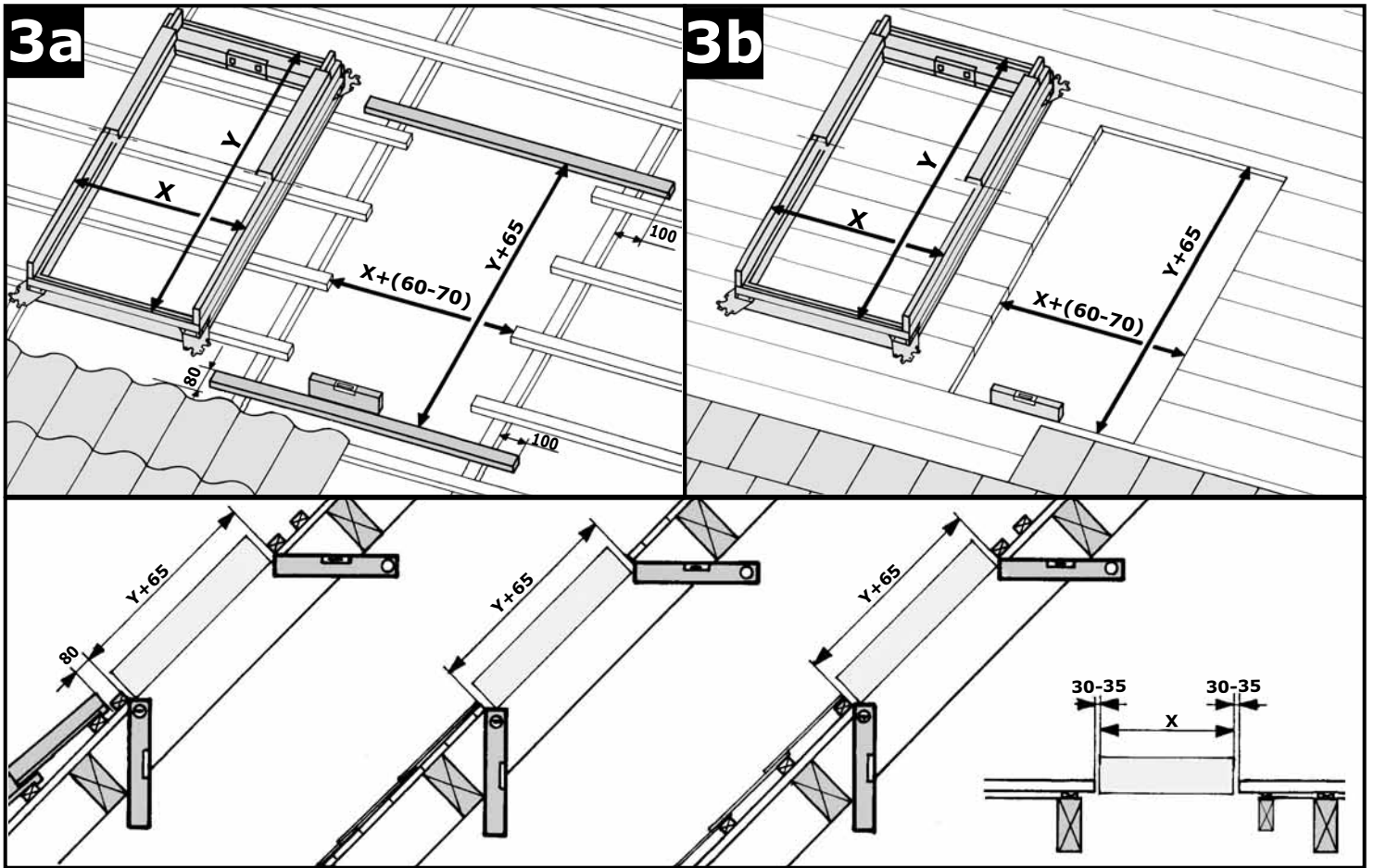
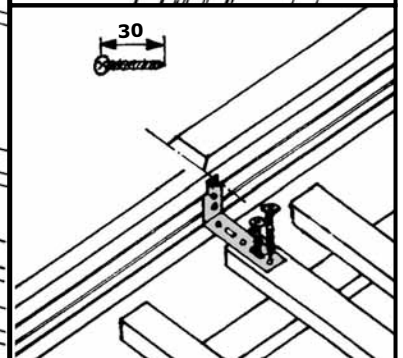
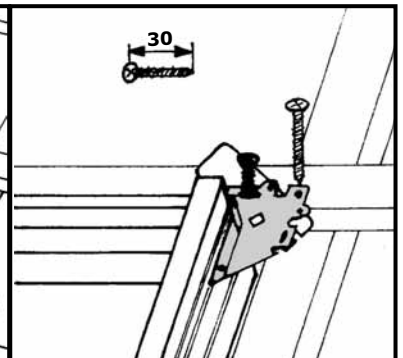
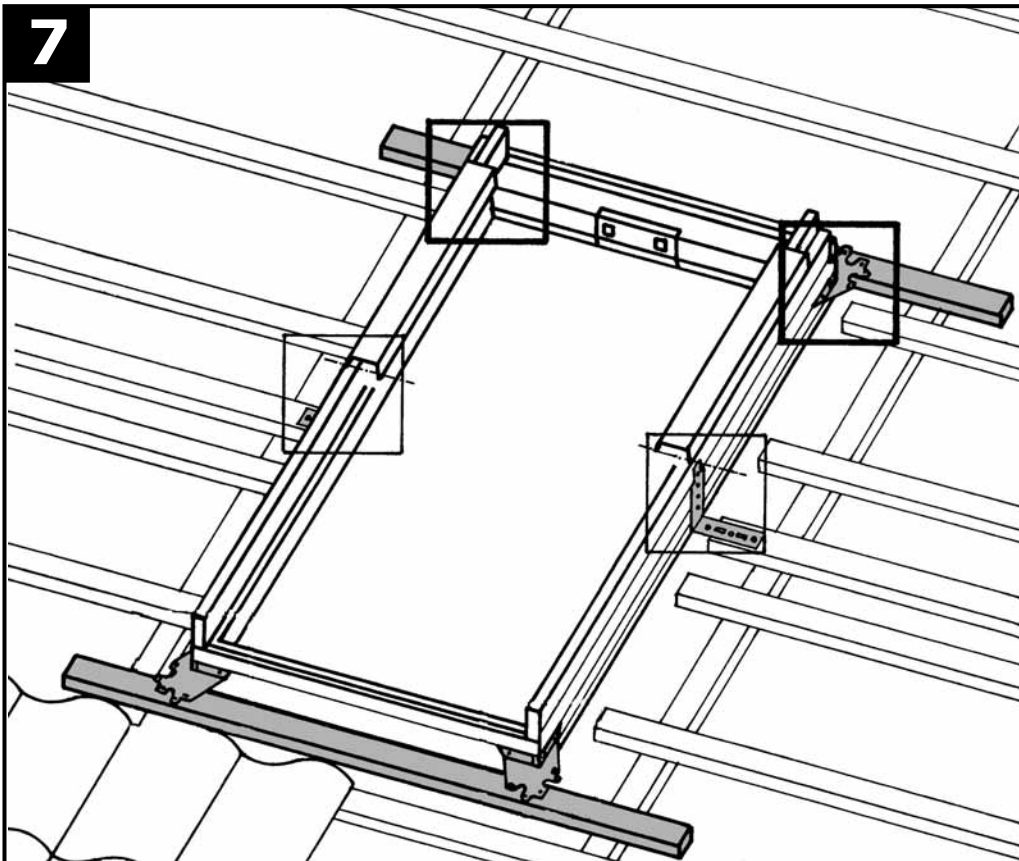
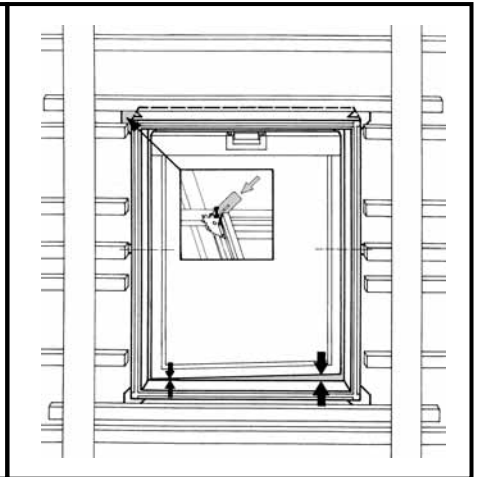
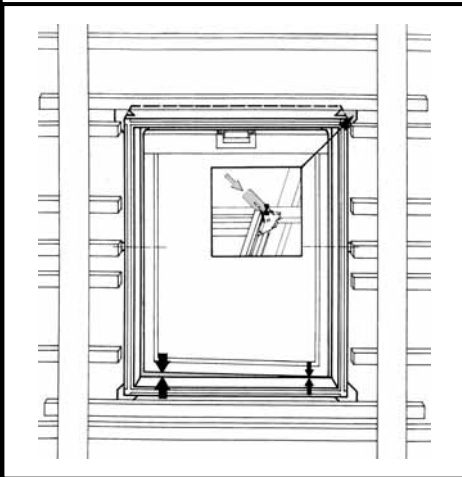
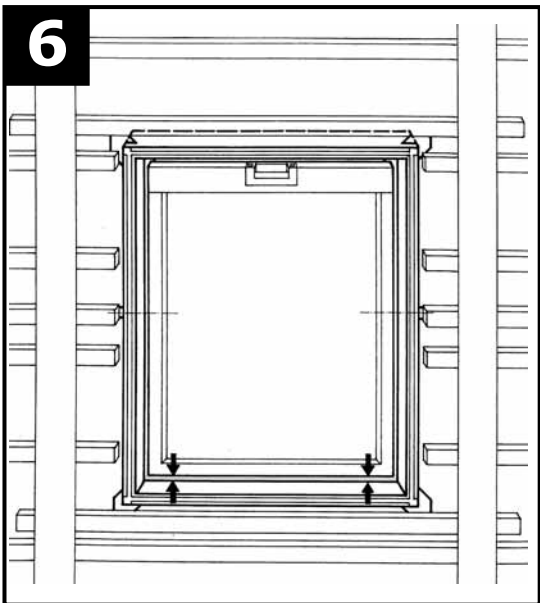
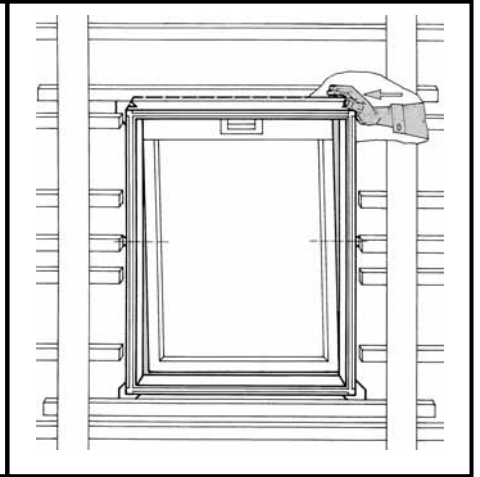
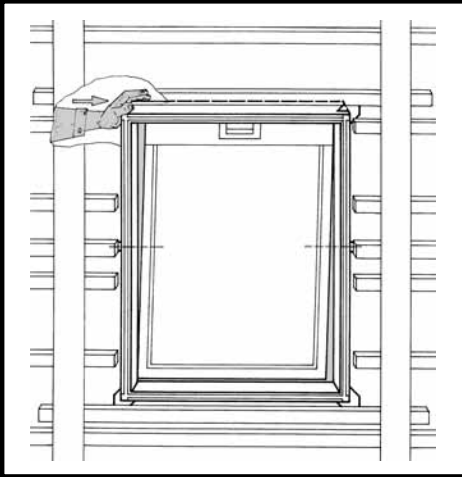
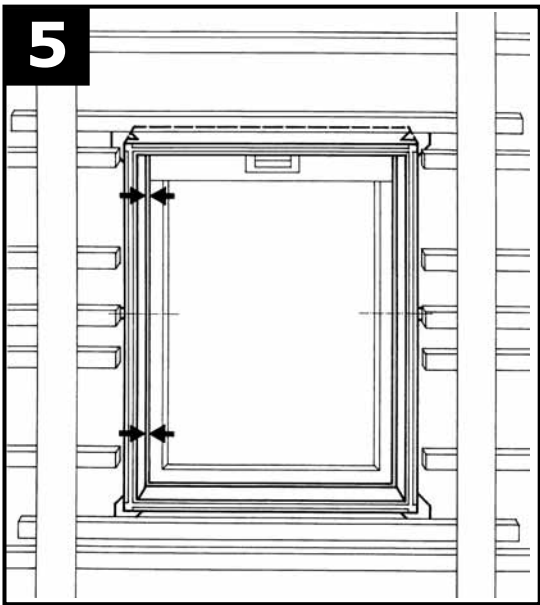
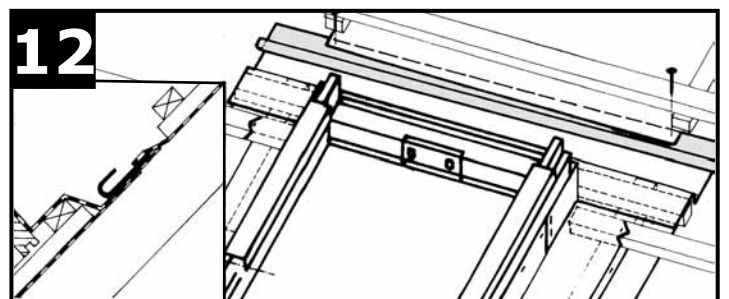
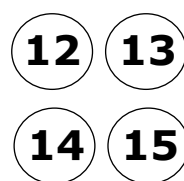
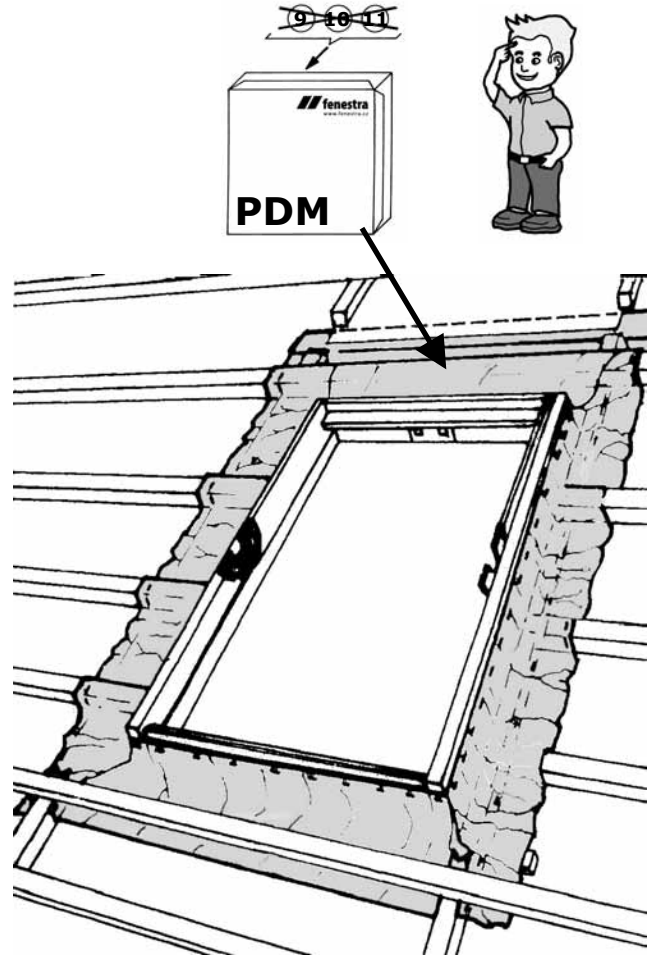
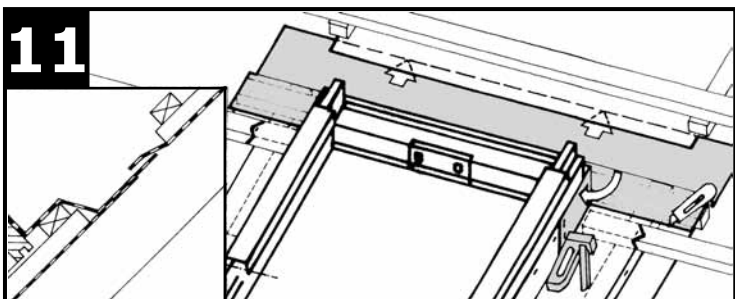
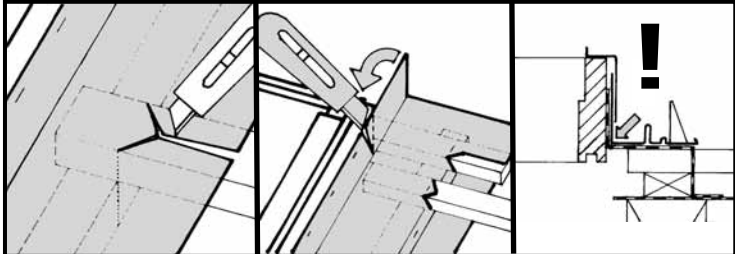
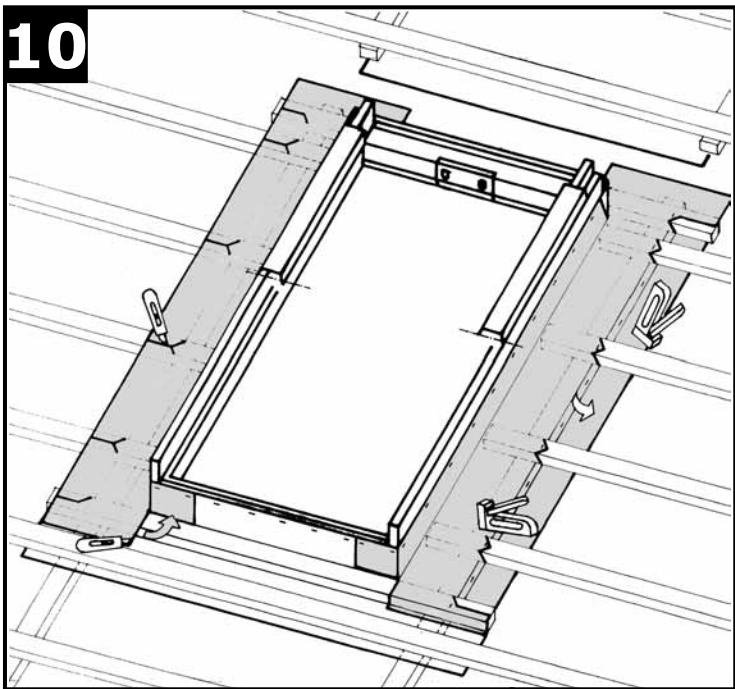
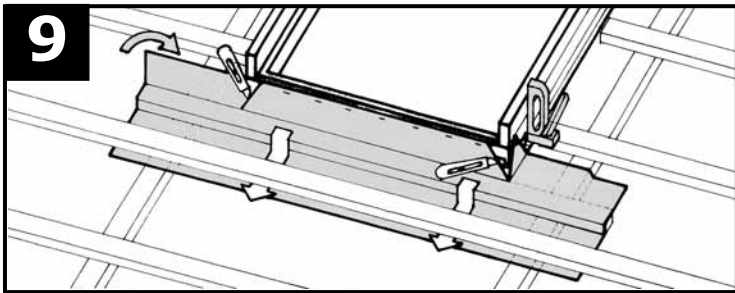
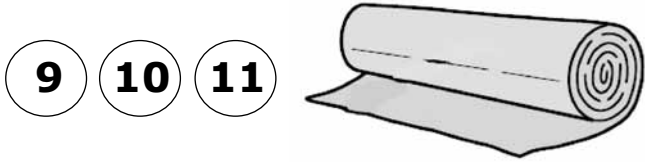
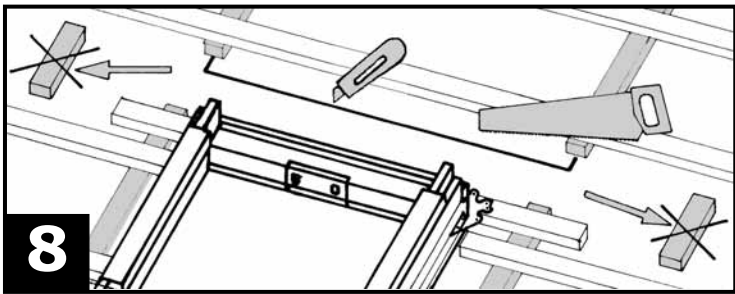

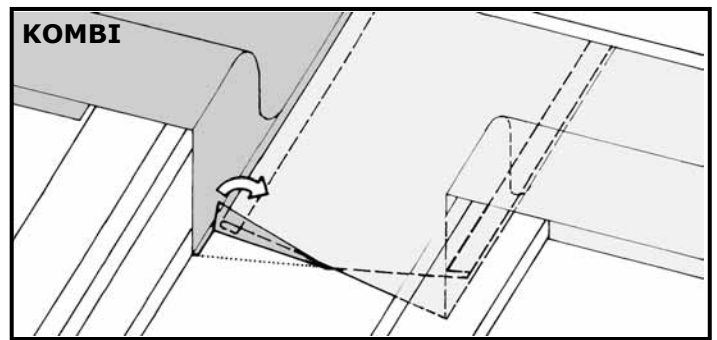
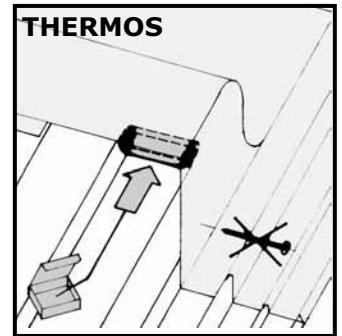
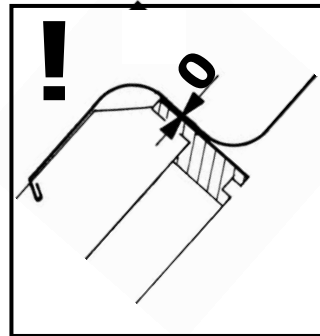
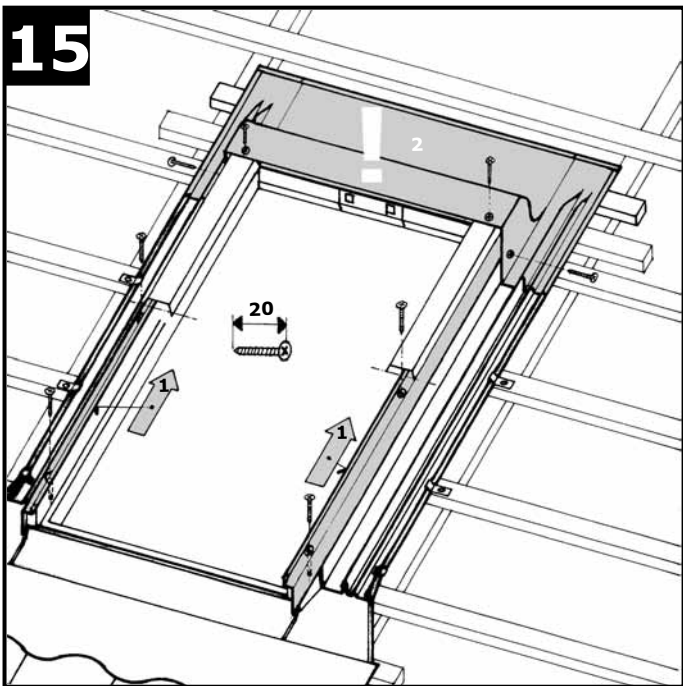
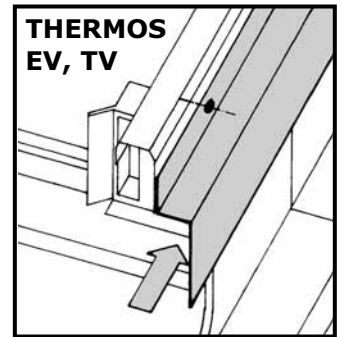
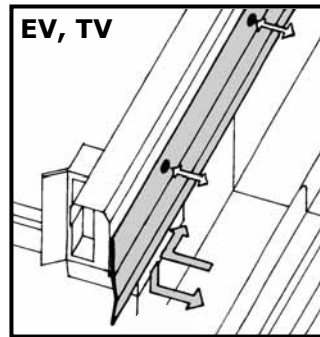
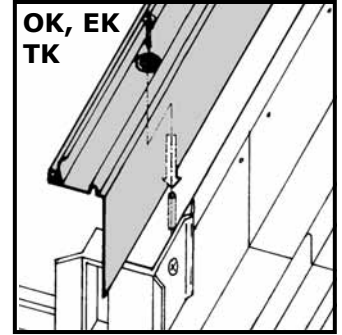
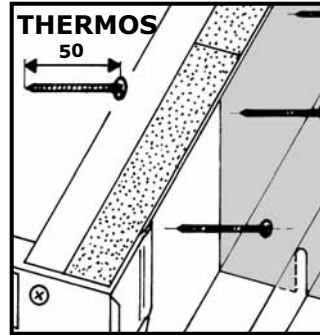
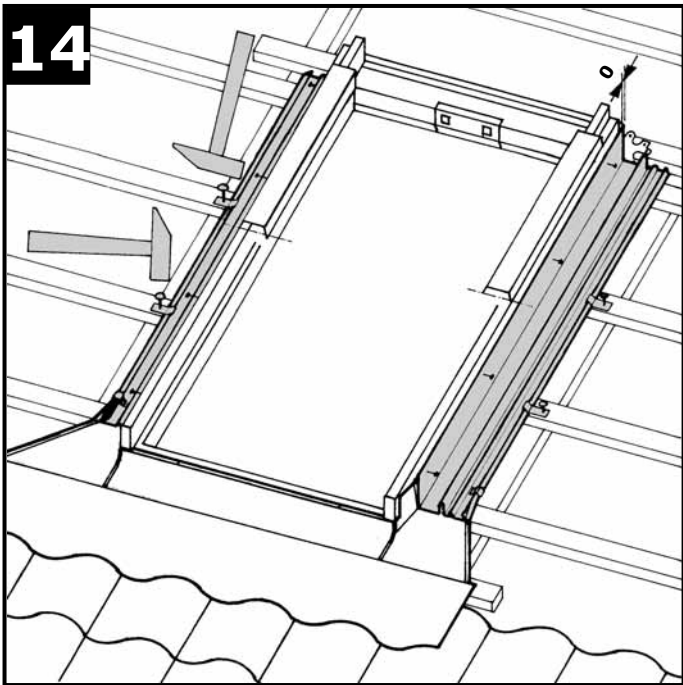
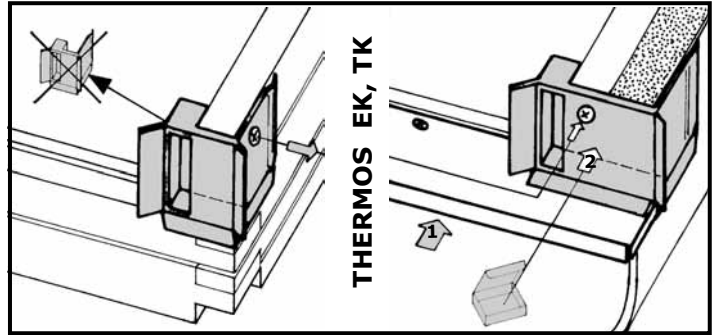
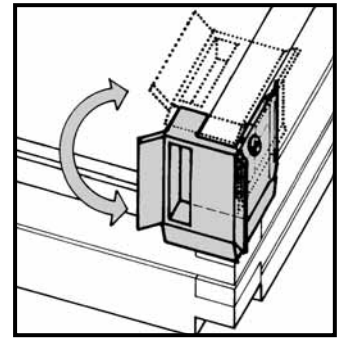
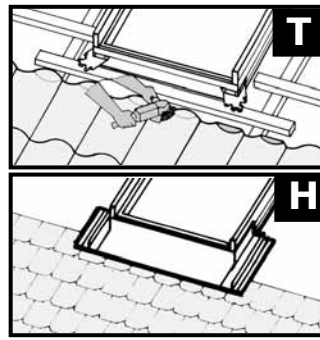
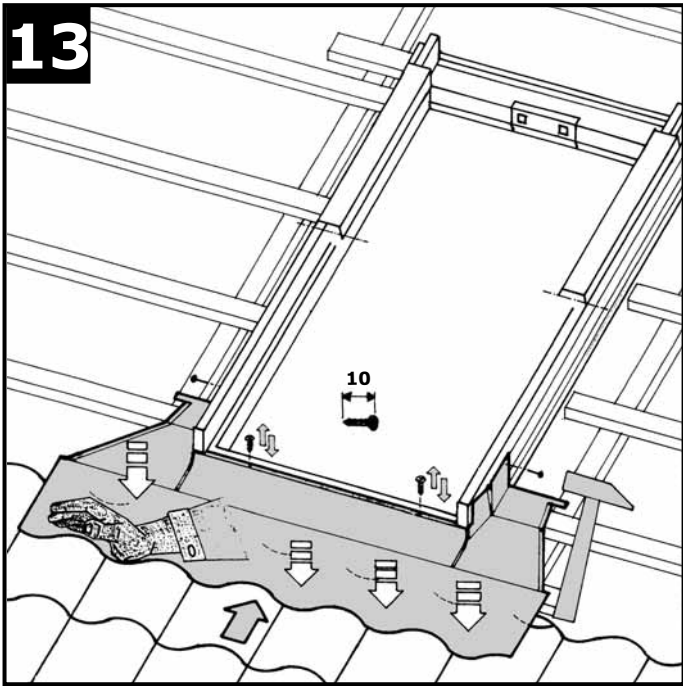

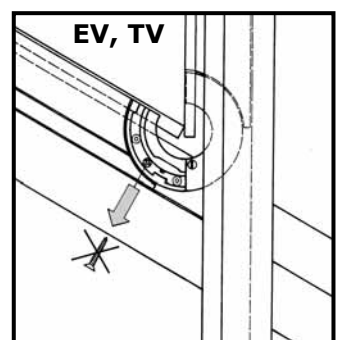
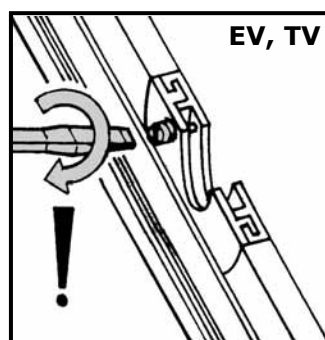
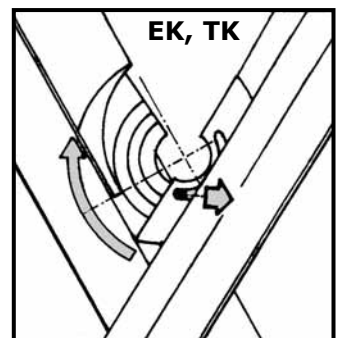
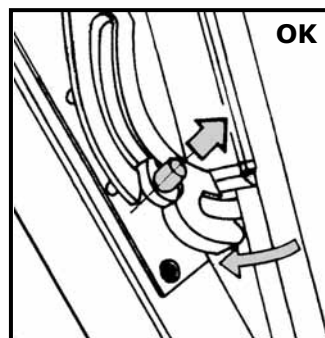
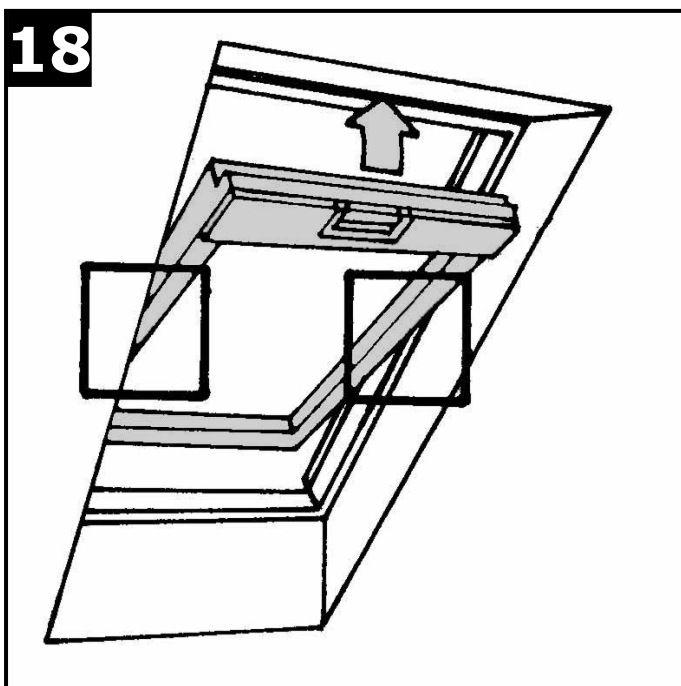
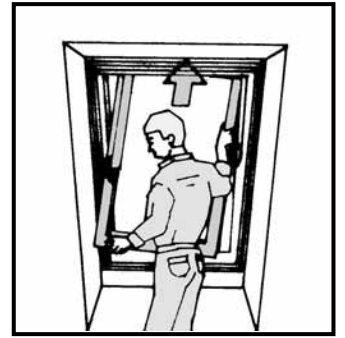
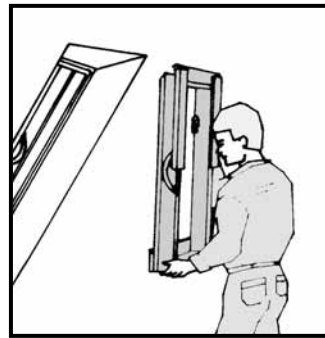
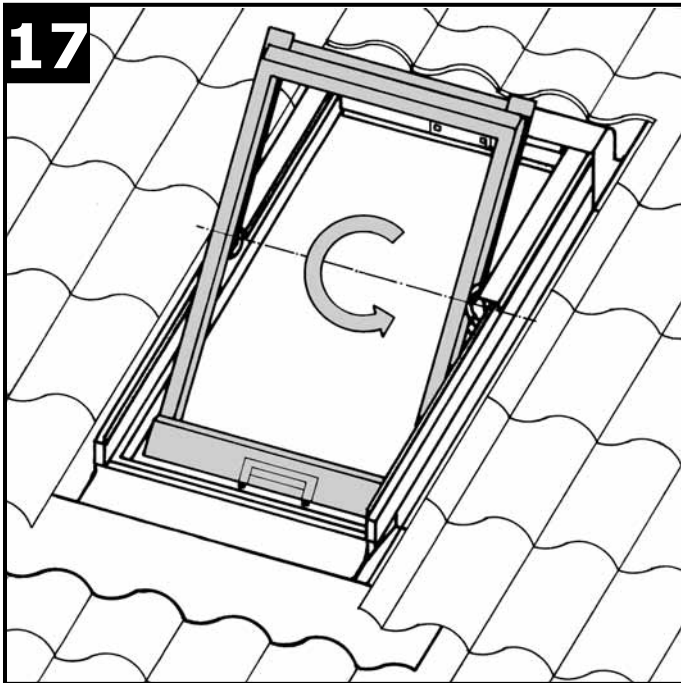
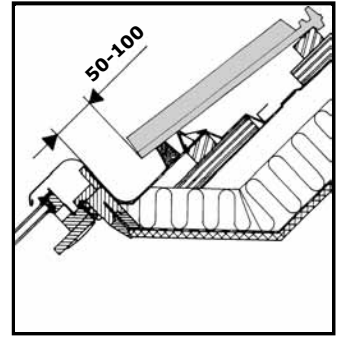
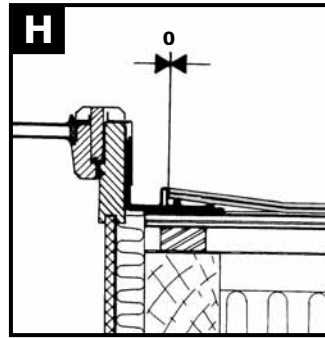
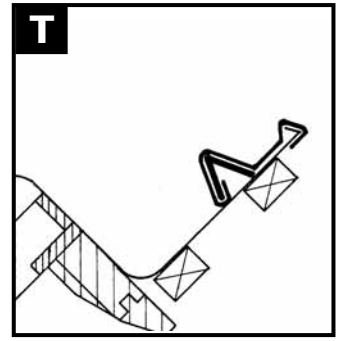
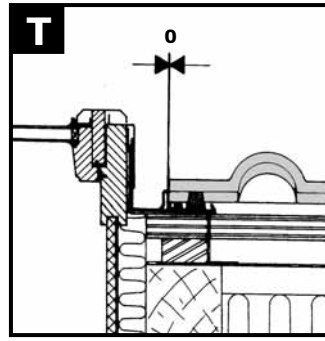
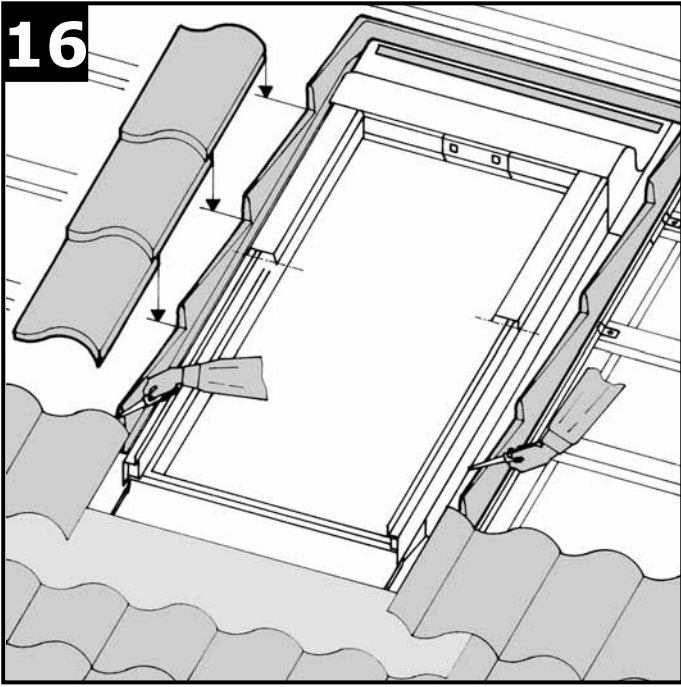

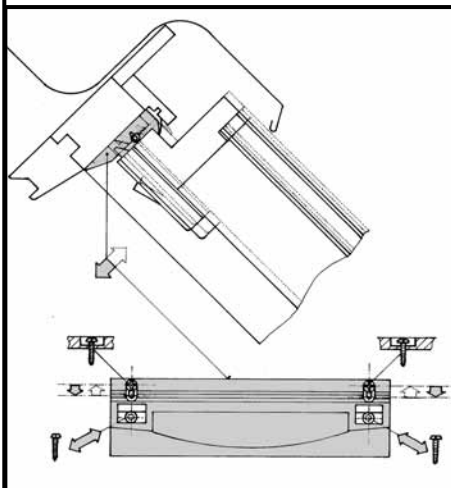
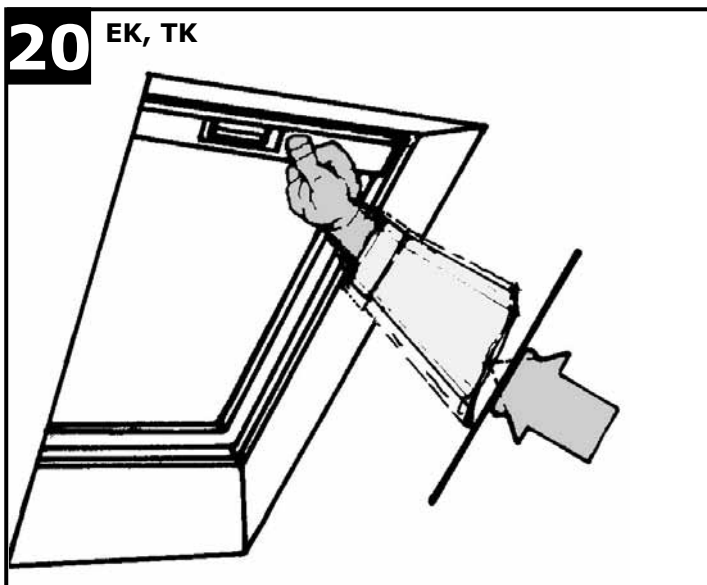
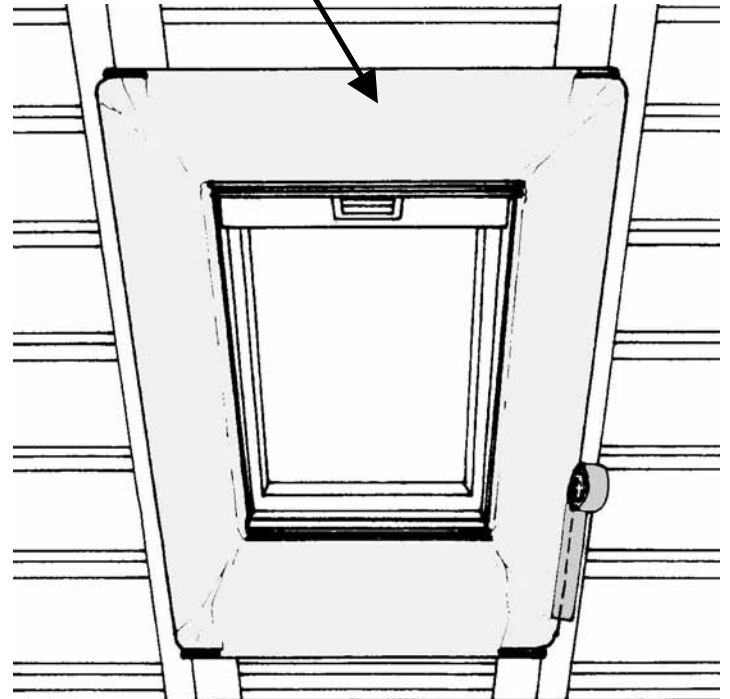
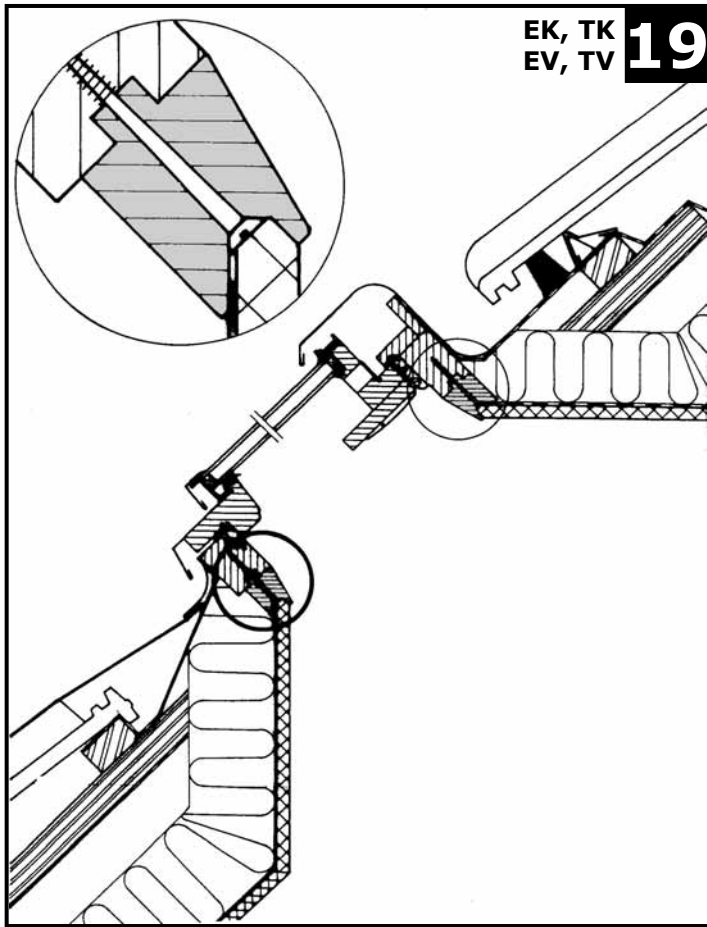
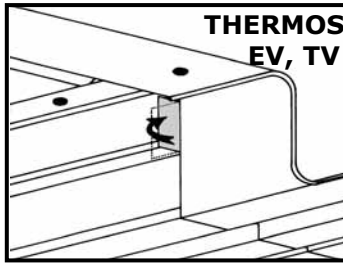
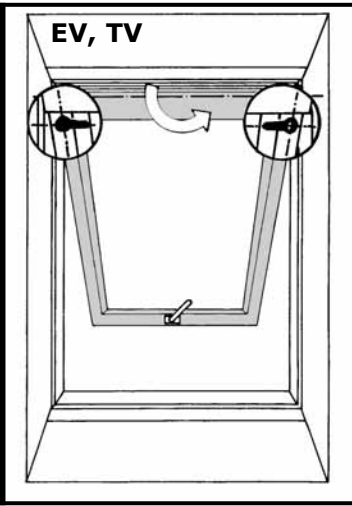
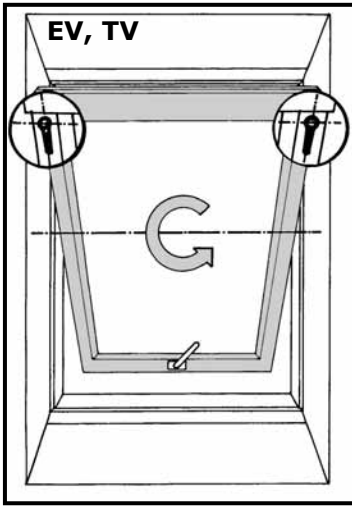

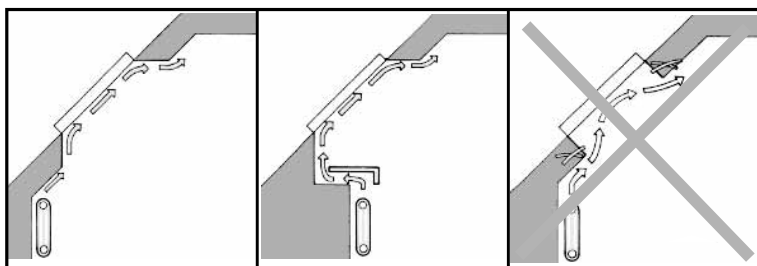
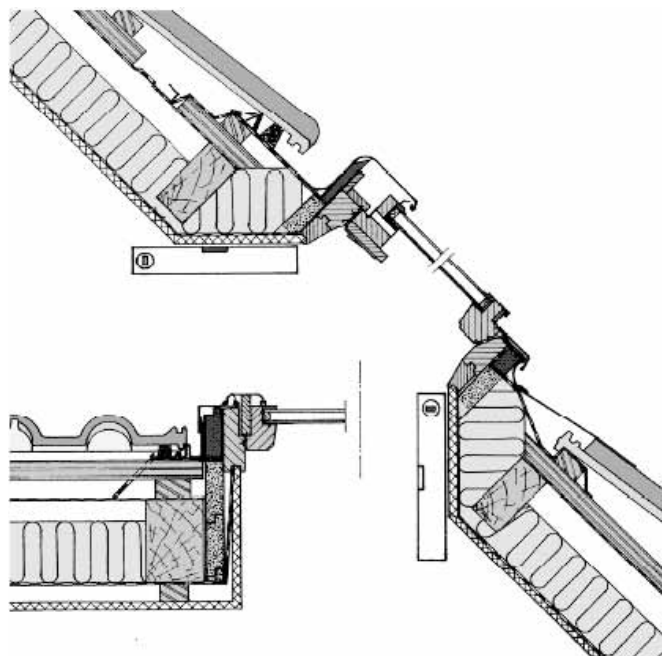

CZ

Záruční podmínky (Platné na území České republiky)

Na střešní okna **výrobní řady THERMICAL (T)** instalovaná se zateplovací sadou **THERMOS** je poskytována záruka **15 let**.
Na střešní okna **výrobní řady EXCELLENT (E) a THERMICAL (T)** je poskytována záruka **10 let**.
Na střešní okna **výrobní řady OPTIMAL (O)** je poskytována záruka **5 let**.

Na doplňky (rolety, žaluzie), povrchovou úpravu (pouze O) a tlakové vzpěry u výklopně-kyvného okna je poskytována záruka **24 měsíců**.

Na povrchovou úpravu (pouze E,T) a IZ dvojsklo je poskytována záruka **60 měsíců**.

Tato záruka se vztahuje na okna vyrobená po 1.1.2007 a zakoupená u výrobce nebo u jeho smluvních prodejců. Záruka se vztahuje na poruchy a závady, které vzniknou v průběhu záruční doby v důsledku vady použitých materiálů nebo chybou výroby. Při uplatňování záruky je nutno předložit originál pokladního dokladu nebo faktury s uvedením data prodeje. Záruční opravy mohou být prováděny pouze výrobcem nebo pracovníky smluvních prodejců s pověřením výrobce.

Záruka se nevztahuje na vady vzniklé nesprávným postupem montáže do střešní konstrukce (v rozporu s Návodem k montáži, který je přiložen ke každému výrobku), při použití dílů či součástí, které nebyly dodány výrobcem, nevhodnou úpravou originálních dílů, nevhodným používáním nebo násilnou obsluhou a na vady vzniklé běžným opotřebením.

Záruka se dále nevztahuje na vady resp. poškození výrobku vzniklé při dopravě, nevhodným skladováním, dlouhodobým působením vody vzniklé kondenzací vzdušné vlhkosti, působením vnějších sil při jakékoliv deformaci stavby nebo její části a v souvislosti s živelnou pohromou.

Stopy po spojovacím materiálu nebo jiných přípravných sloužících k fixaci oken nebo jejich částí při přepravě, popř. drobné deformace povrchu na nepohledových plochách jsou běžným průvodním jevem bezpečné manipulace s materiálem a nemohou být předmětem reklamace.

Podnět k reklamaci rovněž nezakládá barevná různorodost povrchu dřeva, neboť se jedná o přírodní materiál a především u borovice je znakem její vysoké kvality.

Za poškození výrobků nese výrobce odpovědnost pouze v případě, že je odběratel schopen dokázat, že výrobky byly poškozeny již v době expedice od výrobce. Povinnosti výrobce platí pod podmínkou, že instalace a zacházení s výrobky proběhlo plně v souladu s pokyny vydanými výrobcem, které jsou součástí dodávky každého okna. Odběratel je přitom povinen informovat firmu FENESTRA střešní okna s.r.o. písemně do 8 dnů od data, kdy objevil nebo měl objevit vadu výrobku. Pokud by výrobce byl podle těchto podmínek za vadu zodpovědný, může si ten, kdo reklamaci uplatňuje, vybrat mezi: snížením nákupní ceny, náhradní dodávkou vadné části, opravou přímo na místě, opravou na adrese výrobce, výměnou celého výrobku za bezvadný (náklady spojené s odstraněním vady výrobku, za kterou nese výrobce odpovědnost, včetně poštovního, dopravného apod., hradí výrobce). Výrobce nezodpovídá za žádné následné škody, jako jsou mj. pracovní deficity a ztráta zisku.